

necessary equipment:
Electro-Pneumatic Regulator

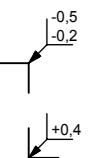
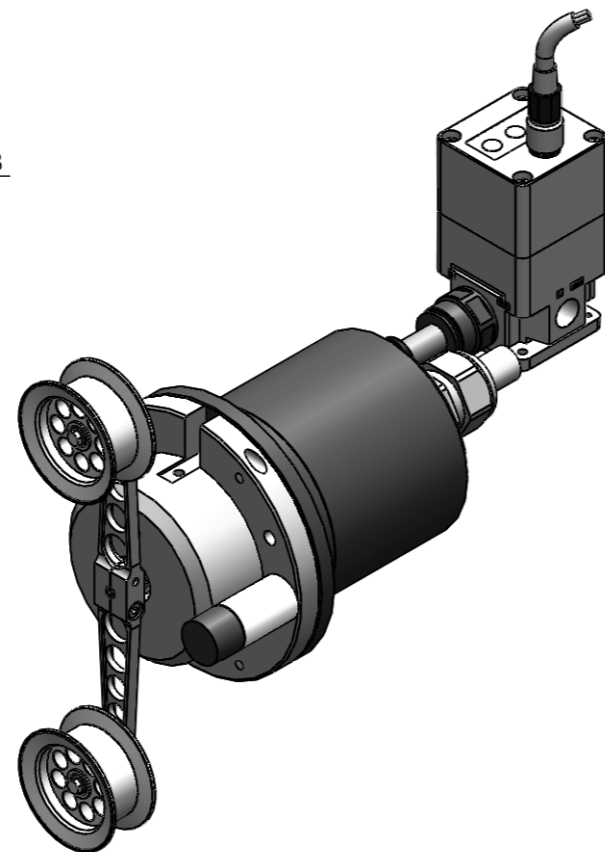
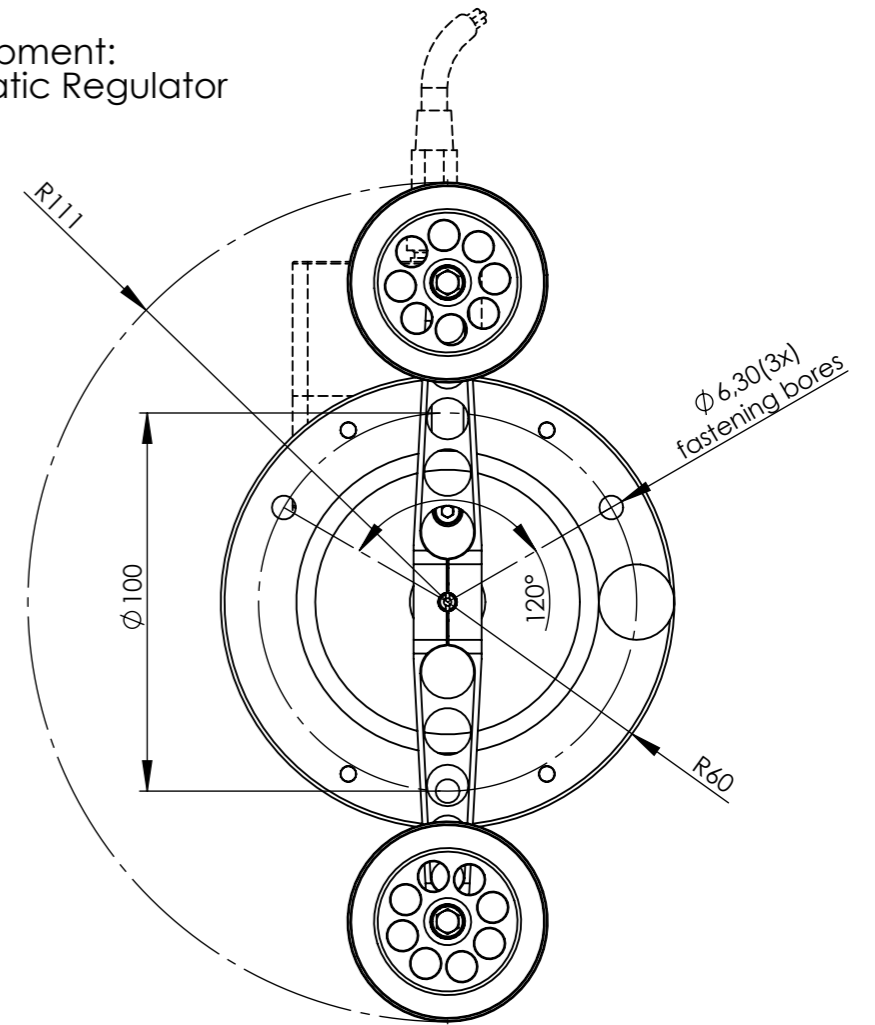

Angaben zu Form- und Lageabweichungen DIN 1101 Längen- und Winkelmaße ohne Angabe DIN ISO 2768 - m Form- und Lagetoleranzen ohne Angabe DIN ISO 2768 - K Gewindesenkungen DIN 76, von 90° bis 120° bis Außendurchmesser Oberflächenbeschaffenheit DIN ISO 1302		Oberfläche		Maßstab 1:2		Masse (fertig) 4.187 kg	
mittel		Vorhandene Kanten brechen!		Modell			
Abw.±				Ursprung			
C Rückwanddeckel ausgetauscht		rj 22.10.2013		Werkstoff, Güte, Ausgangsteil			
B Dichtscheibe hinzugef.		rj 06.09.2013		Bearb. 03.11.2010		rj	
A Komponenten ausgetauscht		rj 11.12.2012		Gepr. 18.02.2014		rj	
				Honigmann		Benennung	
				www.honigmann.com		EPS Dancer	
						actuator for tension control 0-250cN	
						Zeichnungsnummer	
						64_257_662	
						Blatt 2	
						von 2	
Z Änderung		Name Datum		Schutzvermerk DIN 34 beachten		Originalformat DIN A3	