

# UW200HF-L

Elektromotorischer Umwickler für  
OXYPHAN® und HEXPET® Fasermatten, längengeregelt

**Honigmann** ■

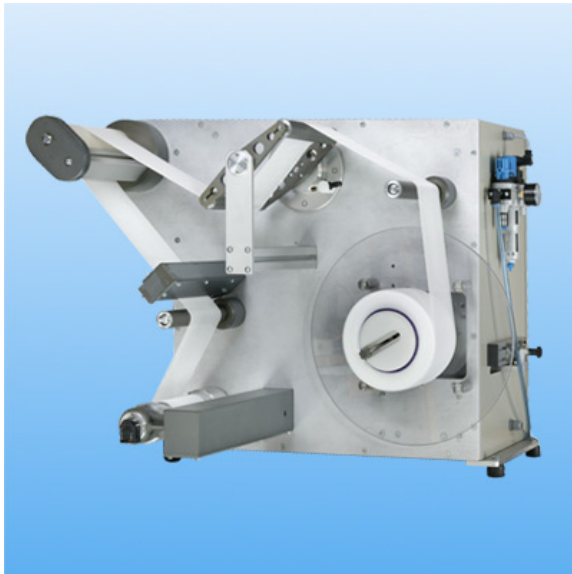

Vorderansicht



Bedienfeld

## Technische Daten

Typ		UW200HF-L
Bauform		Tischgerät, massive Alu-Frontplatte als Baugruppenträger
Netzanschluss		230 V AC / 45-60 Hz / 3 A einphasig
Steuerspannung	<b>V DC</b>	24
Druckluftversorgung	<b>bar</b>	max. 8, (ölfreie, trockene Druckluft)
Luftverbrauch	<b>l/min</b>	10
Nenntemperaturbereich	<b>°C</b>	10...35
Gebrauchstemperaturbereich	<b>°C</b>	10...35
Lagerungstemperaturbereich	<b>°C</b>	0...50
Referenztemperatur	<b>°C</b>	23
Spannfutter Durchmesser	<b>mm</b>	100
Materialbreite	<b>mm</b>	80...200
Wickelgeschwindigkeit	<b>m/min</b>	5...25
Zugkraftbereich	<b>cN</b>	200...1200
Abmessungen (B x H x T)	<b>mm</b>	830 x 770 x 650
Gewicht	<b>kg</b>	ca. 68
Schutzart		IP 50

# UW200HF-L

Elektromotorischer Umwickler für  
OXYPHAN® und HEXPET® Fasermatten, längengeregelt

## Einfädelschema

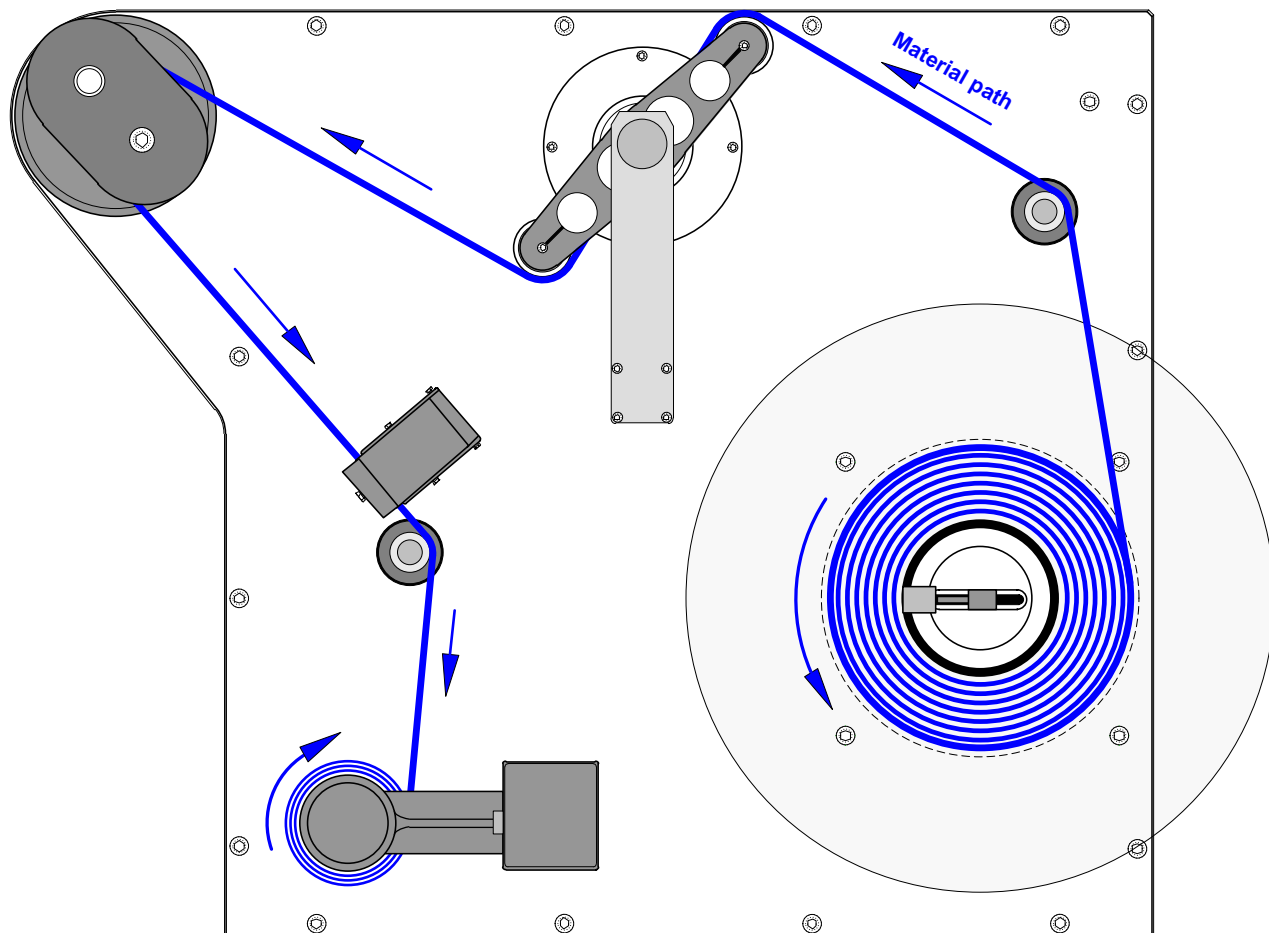

Technische Änderungen vorbehalten. © 2011 by Honigmann

Honigmann Industrielle Elektronik GmbH • Krebsstraße 2-8 • D-42289 Wuppertal • ☎ +49-202-870972-0 • 📠 +49-202-870972-99